

# SD 11 E

- stabile Feuerungstür • große Sichtscheibe • 2-fach Verglasung
- stabile Rückwand aus Guss mit Sekundärluftführung
- massiver Deckenstein als Heizgasumlenkung

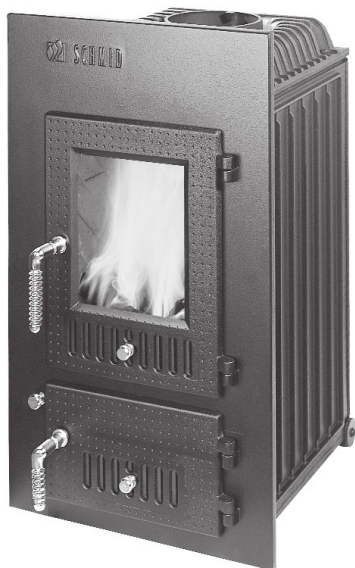

		SH	BKB
NWL:	KW	11	11
Gewicht:	kg	235	235
Abgasmassenstrom:	g/s	9,6	11,8
Abgastemperatur <sup>1)</sup> :	°C	670	680
Abgastemperatur <sup>2)</sup> :		280	290
Erforderl. Förderdruck:	mBar	0,12	0,12
Prüf.-Nr.:		RRF - 29 10 2210	

<sup>1)</sup> gemessen am Stutzen vom Heizeinsatz

<sup>2)</sup> gemessen hinter der Nachschaltheizfläche

## Innenauskleidung

### Artikelnummern

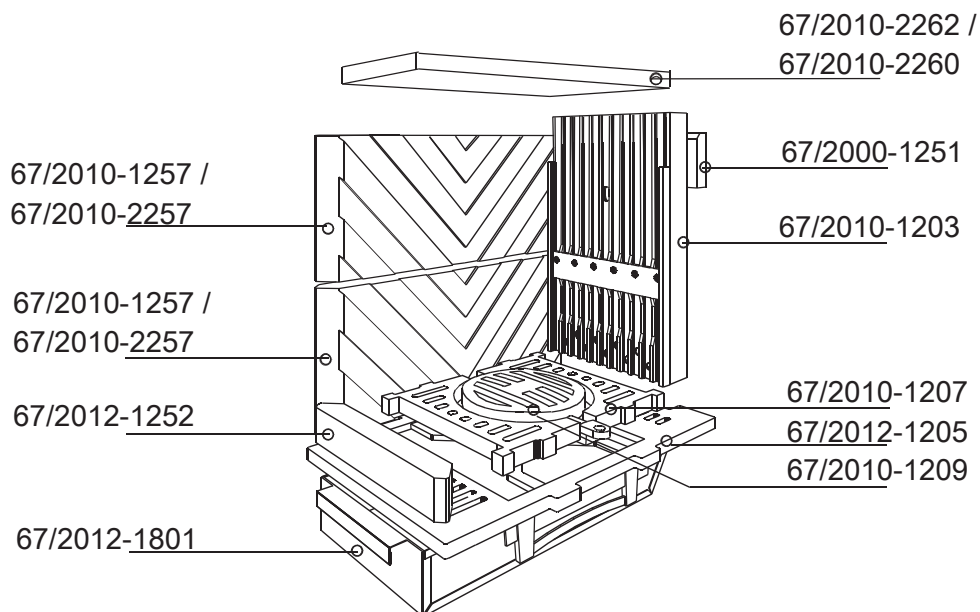

Alle Abbildungen und Zeichnungen sind urheberrechtlich geschützt.  
Verwertung oder Veröffentlichung, auch einzelner Details, nur mit unserer Genehmigung.  
Technische Änderungen vorbehalten.